

tempLED

MONTAGEANLEITUNG
INSTALLATION GUIDE

RaySquare Pro V3

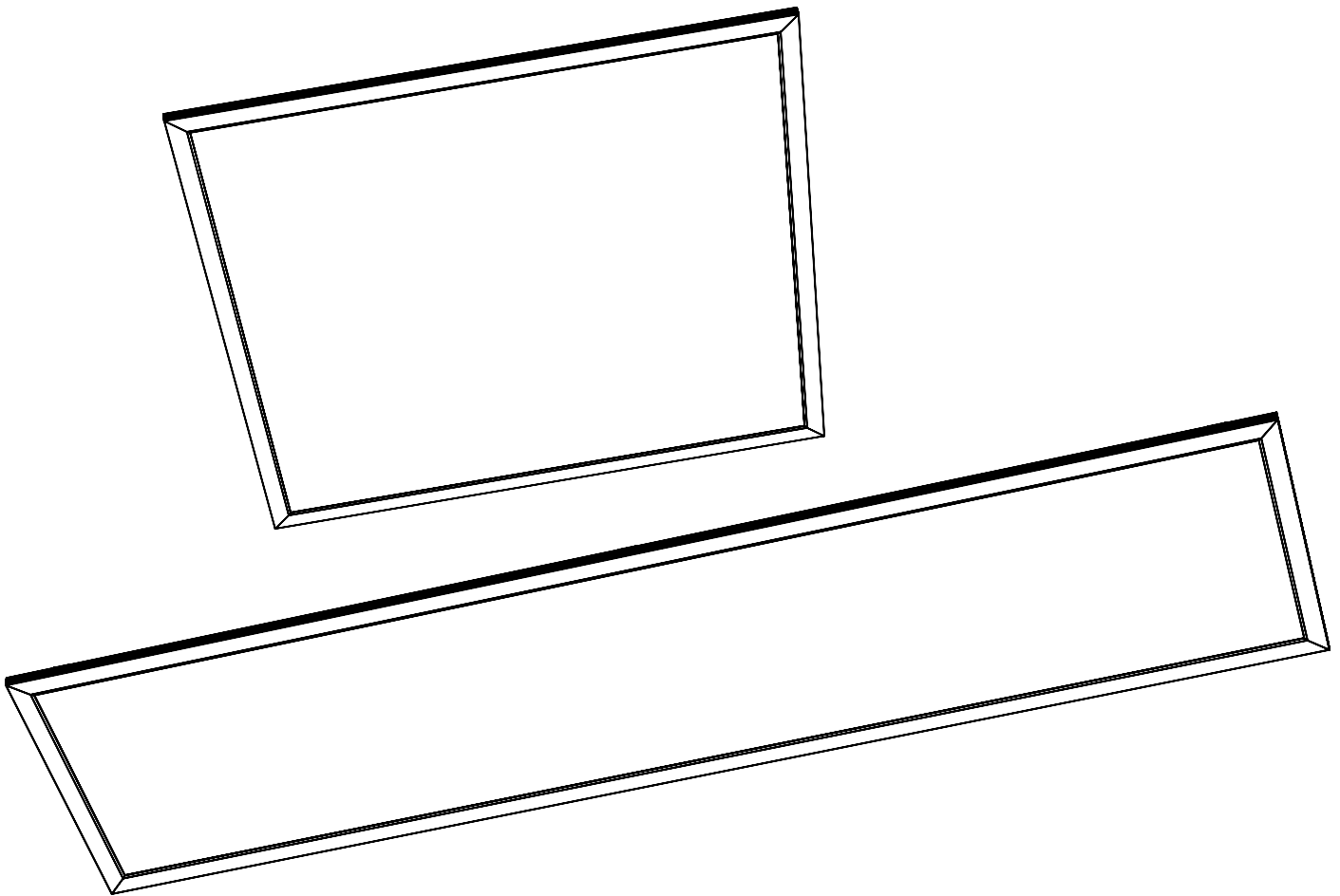

DE | EN | V.03/2025

Vorsicht!

Gefahr eines elektrischen Schlages!

Montage und Inbetriebnahme der Leuchte nur durch autorisierte Fachkräfte. Vor jeder Arbeit an der Leuchte die Stromzufuhr unterbrechen und gegen versehentliches Wiedereinschalten sichern. Die Leuchte darf nur mit vollständigem und unbeschädigtem Gehäuse in Betrieb genommen werden. Die Stromzufuhr ist mit geeigneten Maßnahmen (Fehlerstrom-Schutzschalter o.ä.) abzusichern.

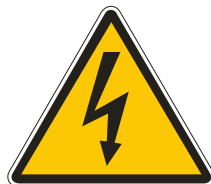

Caution!

Risk of electric shock!

Mounting and installation of the luminaire only by authorized personnel. Disconnect the power supply and protect it from restart by mistake before working on the luminaire. The luminaire must only be operated with complete and undamaged housing. Please secure the main power by means of suitable measures, for example a residual current circuit breaker.

Vorsicht!

Absturzgefahr!

Bei der Montage der Leuchte ist darauf zu achten, dass das gewählte Montagematerial (Schrauben, Dübel) sowie die Dimensionen von Bohrlöchern und Schrauben für das Gewicht der Leuchte und die Beschaffenheit und Tragfähigkeit der Montageoberfläche geeignet ist.

Keine Haftung für fehlerhaft ausgeführte Montage, unsachgemäßen Betrieb oder Veränderungen an der Leuchte!



Caution!

Danger of falling!

Please use suitable mounting material (screws, wall plugs) and dimensions for the drilling holes and screws. They must be suitable for the weight of the luminaire as well as the composition and bearing capacity of the mounting location. No liability for damages resulting from improper installation, inexpert operation or modification of the luminaire!

Lieferumfang:

- RaySquare Pro V3 Leuchte
- externes Netzteil

Package contents:

- RaySquare Pro V3 luminaire
- external power supply unit

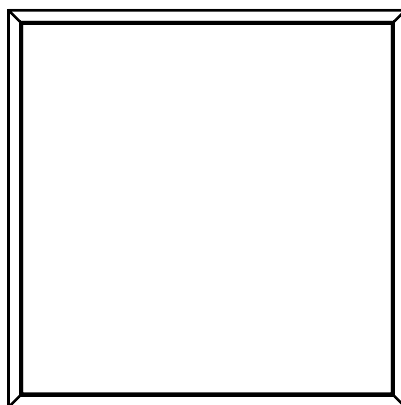

Schritt 1: Vorsicht! Gefahr eines elektrischen Schlages!

Montage und Inbetriebnahme der Leuchte nur durch autorisierte Fachkräfte. Vor jeder Arbeit an der Leuchte die Stromzufuhr unterbrechen und gegen versehentliches Wiedereinschalten sichern.



Step 1: Caution! Risk of electric shock!

Mounting and installation of the luminaire only by authorized personnel. Disconnect the power supply and protect it from restart by mistake before working on the luminaire.

Schritt 2: Externes Netzteil öffnen 1

Öffnen Sie den Steckdeckel auf der Eingangsseite des externen Netzteils.



Step 2: Open external power supply 1

Open the plug-in cover on the input side of the external power supply unit.

Schritt 3: Externes Netzteil öffnen 2

Sollte sich der Steckdeckel nicht sofort abziehen lassen, drücken Sie die beiden Haltetaschen auf der Unterseite mit einem dünnen Schlitzschraubendreher vorsichtig zusammen und drücken Sie den Steckdeckel langsam und vorsichtig raus.

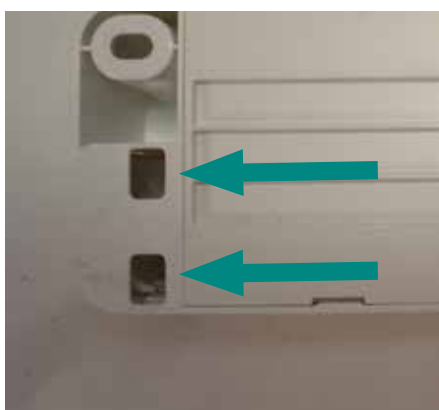

Step 3: Open external power supply 2

If the plug-in lid cannot be pulled off immediately, carefully press the two retaining tabs on the underside together with a thin slotted screwdriver and slowly and carefully push the plug-in lid out.

Schritt 4:
Netzzuleitung verbinden

Isolieren Sie die Zuleitungskabel auf ca. 8,5 bis 9,5 mm Länge ab und verbinden Sie sie wie folgt mit den Anschlussklemmen:

- N = Klemme 4
- L = Klemme 5

Hinweis: Der Aderquerschnitt muss zwischen 0,50 und 1,50 qmm liegen.



Step 4:
Connecting input cable

Strip the insulation from the supply cables to a length of approx. 8.5 to 9.5 mm and connect them to the terminals as follows:

- N = terminal 4
- L = terminal 5

Note: The wire cross-section must be between 0.50 and 1.50 qmm.

Schritt 5:
Externes Netzteil schließen

Schließen Sie das Netzteil indem Sie den Steckdeckel vorsichtig wieder einlegen und langsam nach unten drücken. Der arretierte Steckdeckel dient auch gleichzeitig als Kabelfixierung.



Step 5:
Close external power supply

Close the power supply unit by carefully reinserting the plug-in cover and slowly pressing it down. The locked plug-in cover also serves as a cable fixation.

Schritt 6:
Leuchte verbinden 1

Stecken Sie das Verbindungskabel zwischen externem Netzteil und Leuchte zusammen.



Step 6:
Connecting luminaire 1

Plug the connecting cable between the external power supply unit and the lamp.

Schritt 7:
Leuchte verbinden 2

Verriegeln Sie den Steck-Dreh-Verbin-
der zwischen externem Netzteil und
Leuchte durch eine vorsichtige Drehung
um ca. 90 Grad bis zum Anschlag. Der
Verbinder ist nun gegen ungewolltes
Öffnen gesichert.



Step 7:
Connecting luminaire 2

Lock the plug-in rotary connector
between the external power supply unit
and the luminaire by carefully turning
it by approx. 90 degrees as far as it
will go. The connector is now secured
against unintentional opening.

tempLED RaySquare Pro V3 on/off					
Leistungsstufe	DIP Switch 1	DIP Switch 2	DIP Switch 3	DIP Switch 4	Power step
13 Watt	off	off	off	off	13 watts
15 Watt	off	off	off	on	15 watts
18 Watt	off	off	on	off	18 watts
20 Watt	off	off	on	on	20 watts
22 Watt	off	on	off	off	22 watts
24 Watt	off	on	off	on	24 watts
27 Watt	off	on	on	off	27 watts
29 Watt	off	on	on	on	29 watts
31 Watt	on	off	off	off	31 watts
33 Watt	on	off	on	off	33 watts
36 Watt	on	off	on	on	36 watts

Schritt 8:
Externes Netzteil montieren

Montieren Sie das externe Netzteil fach-
gerecht an geeigneten Oberflächen oder
direkt auf der Rückseite der Leuchte.



Step 7:
Installing external power supply

Mount the external power supply unit
professionally on suitable surfaces or
directly on the back of the luminaire.

Schritt 1: Vorsicht! Gefahr eines elektrischen Schlages!

Montage und Inbetriebnahme der Leuchte nur durch autorisierte Fachkräfte. Vor jeder Arbeit an der Leuchte die Stromzufuhr unterbrechen und gegen versehentliches Wiedereinschalten sichern.



Step 1: Caution! Risk of electric shock!

Mounting and installation of the luminaire only by authorized personnel. Disconnect the power supply and protect it from restart by mistake before working on the luminaire.

Schritt 2: Externes Netzteil öffnen

Öffnen Sie den Deckel auf der Eingangsseite des externen Netzteils.

Wichtiger Hinweis:
nehmen Sie keine Veränderungen am DIP-Schalter vor!

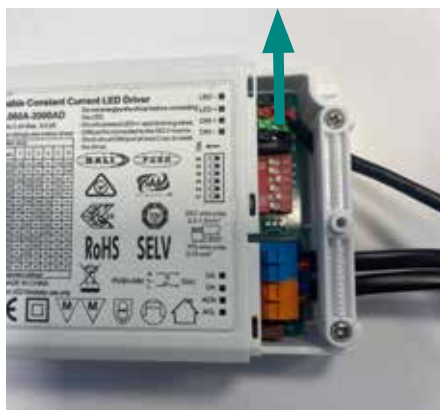

Step 2: Open external power supply 1

Open the cover on the input side of the external power supply unit.

Important note:
Do not make any changes to the DIP switch!

Schritt 3: Zugentlastung lösen

Lösen Sie die Schrauben der Zugentlastung und nehmen Sie die Zugentlastung vorsichtig ab.



Step 3: Remove strain relief

Loosen the screws of the strain relief and carefully remove the strain relief.

**Schritt 4:
Netzzuleitung verbinden**

Isolieren Sie die Zuleitungskabel auf ca. 7,0 bis 8,0 mm Länge ab und verbinden Sie sie wie folgt mit den Anschlussklemmen:

DA = DALI 1

DA = DALI 2

ACN = Neutralleiter N

ACL = Phase L

Hinweis: Der Aderquerschnitt muss 0,75 qmm betragen.



**Step 7:
Connecting luminaire 2**

Strip the insulation from the supply cables to a length of approx. 7,0 to 8,0 mm and connect them to the terminals as follows:

DA = DALI 1

DA = DALI 2

ACN = neutral conductor N

ACL = phase conductor L

Note: The wire cross-section must be 0.75 qmm.

**Schritt 5:
Externes Netzteil schließen**

Bringen Sie zuerst die Zugentlastung aus Schritt 3 wieder an. Die Kabel sollten fest sitzen, aber nicht gequetscht werden.

Setzen Sie anschließend den Deckel aus Schritt 2 wieder auf.



**Step 5:
Close external power supply**

First reattach the strain relief from step 3. The cables should fit tightly but not be crushed.

Then replace the cover from step 2.

**Schritt 6:
Anschlussalternative**

Sollten die Eingangskabel bereits am Netzteil vorhanden sein, verwenden Sie bitte nebenstehende Adernbelegung:

DALI = rot

DALI = schwarz

L (Phase) = braun

N (Neutralleiter) = blau

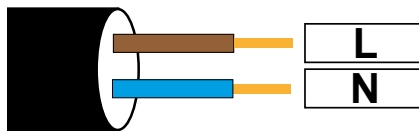

**Step 6:
Alternative connection**

If the input cables are already present on the power supply unit, please use the adjacent wire assignment:

DALI = red

DALI = black

L (phase) = brown

N (neutral conductor) = blue

Schritt 6:
Leuchte verbinden 1

Stecken Sie das Verbindungskabel zwischen externem Netzteil und Leuchte zusammen.

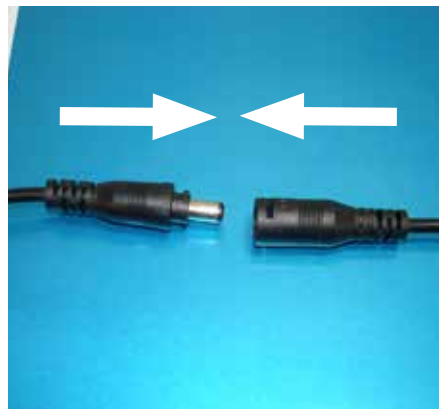

Step 6:
Connecting luminaire 1

Plug the connecting cable between the external power supply unit and the lamp.

Schritt 7:
Leuchte verbinden 2

Verriegeln Sie den Steck-Dreh-Verbinder zwischen externem Netzteil und Leuchte durch eine vorsichtige Drehung um ca. 90 Grad bis zum Anschlag. Der Verbinder ist nun gegen ungewolltes Öffnen gesichert.



Step 7:
Connecting luminaire 2

Lock the plug-in rotary connector between the external power supply unit and the luminaire by carefully turning it by approx. 90 degrees as far as it will go. The connector is now secured against unintentional opening.

Schritt 8:
Externes Netzteil montieren

Montieren Sie das externe Netzteil fachgerecht an geeigneten Oberflächen oder direkt auf der Rückseite der Leuchte.



Step 7:
Installing external power supply

Mount the external power supply unit professionally on suitable surfaces or directly on the back of the luminaire.

Schritt 1: Vermessen der Rasterdecke

Vermessen Sie die Rasterdecke und achten Sie darauf, dass die RaySquare Pro V3 perfekt in das Raster passt und das Gewicht der Leuchte (ggf. inkl. Netzteil) getragen werden kann.

ACHTUNG! Bei falschen Maßen oder instabiler Konstruktion besteht Absturzgefahr!



Step 1: Measurement of the grid ceiling

Measure the grid ceiling and make sure that the RaySquare Pro V3 fits perfectly into the grid and can bear the weight of the luminaire (incl. power supply unit if necessary).

CAUTION! There is a risk of falling if the dimensions are incorrect or the construction is unstable!

Schritt 2: Leuchte einlegen 1

Führen Sie die RaySquare Pro V3 vorsichtig schräg diagonal in den Hohlraum der Decke ein.

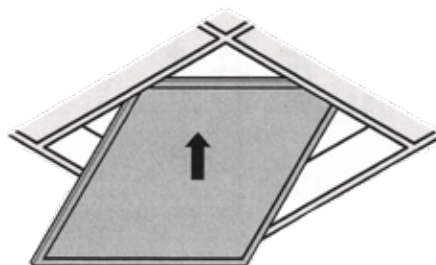

Step 2: Insert luminaire 1

Carefully insert the RaySquare Pro V3 diagonally into the ceiling cavity.

Schritt 3: Leuchte einlegen 2

Legen Sie die RaySquare Pro V3 in das Deckenraster ein und stellen Sie die elektrischen Verbindungen her.

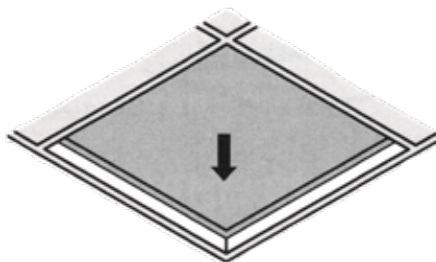

Step 3: Insert luminaire 2

Place the RaySquare Pro V3 in the ceiling grid and make the electrical connections.

Schritt 1: Montage vorbereiten

Zeichnen Sie an der gewünschten Montageposition die vier Haltepunkte an der Wand oder Decke an. Die Haltepunkte sind direkt im Aufbaurahmen ersichtlich.



Step 1: Prepare mounting

Draw the four holding points on the wall or ceiling at the desired mounting position. The holding points can be seen directly in the installation frame.

Schritt 2: Bohrlöcher anfertigen

Prüfen Sie ggf. die Stellen der Bohrlöcher mit einem Leitungssuchgerät und fertigen Sie dann die Bohrlöcher an. Wählen Sie einen der Montageoberflächen und dem Gewicht der Leuchte angepassten Bohrlochdurchmesser.



Step 2: Drilling the holes

Please check the drilling spots with a line locator and drill the holes. Choose a drill hole diameter suitable for the material of the mounting surface and the weight of the luminaire.

Schritt 3: Aufbaurahmen anbringen

Bringen Sie vier passende Dübel in die Bohrlöcher ein und befestigen Sie den Aufbaurahmen mit Hilfe von vier passenden Schrauben.

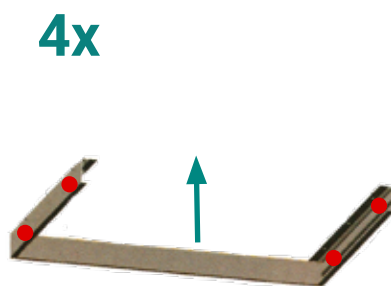

Step 3: Apply frame

Insert four matching dowels into the drill holes and secure the assembly frame using four matching screws.

Schritt 4: Leuchte einlegen

Legen Sie die RaySquare Pro V3 in den Aufbaurahmen ein und stellen Sie die elektrische Verbindung her.

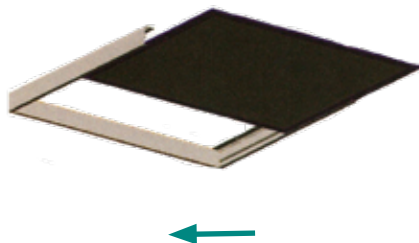

Step 4: Apply luminaire

Place the RaySquare Pro V3 in the installation frame and make the electrical connection.

Schritt 5: Aufbaurahmen abschließen

Schließen Sie den Aufbaurahmen mit der Anbringung der einzelnen Sichtblende ab.

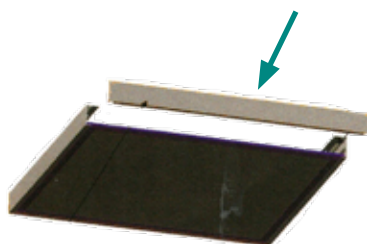

Step 5: Finalize frame

Complete the installation frame by attaching the individual privacy panel.

Schritt 1: Montage vorbereiten

Zeichnen Sie an der gewünschten Montageposition die vier/sechs Haltepunkte an der Decke an.

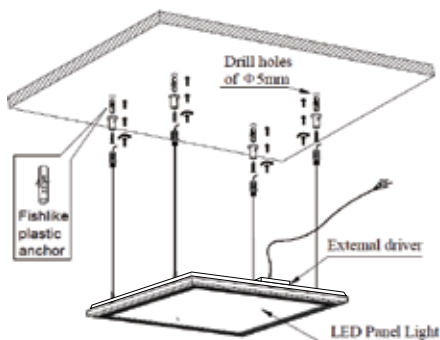

Step 1: Prepare mounting

Mark the four/six fixing points on the ceiling at the desired installation position.

Schritt 2: Bohrlöcher anfertigen

Prüfen Sie ggf. die Stellen der Bohrlöcher mit einem Leitungssuchgerät und fertigen Sie dann die Bohrlöcher an. Wählen Sie einen der Montageoberfläche und dem Gewicht der Leuchte angepassten Bohrlochdurchmesser.



Step 2: Drilling the holes

Please check the drilling spots with a line locator and drill the holes. Choose a drill hole diameter suitable for the material of the mounting surface and the weight of the luminaire.

Schritt 3: Seilabhängungen anbringen

Bringen Sie vier/sechs passende Dübel in die Bohrlöcher ein und befestigen Sie die Seilabhängungen mit Hilfe von vier passenden Schrauben.

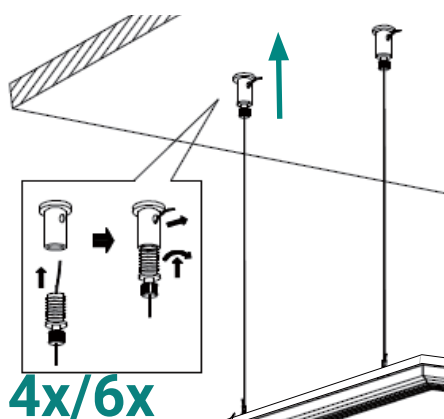

Step 3: Apply rope suspensions

Insert four/six suitable dowels into the drill holes and secure the rope suspensions using four suitable screws.

Schritt 4: Seilösen anbringen

Fertigen Sie vier/sechs Montageösen wie in der Abbildung gezeigt an und montieren Sie sie an der Leuchte.

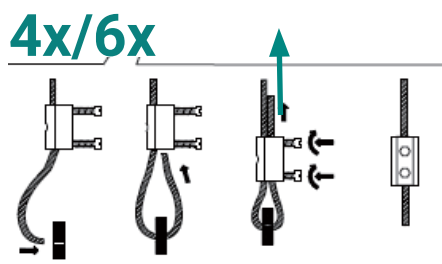

Step 4: Apply rope eyelets

Make four/six mounting eyelets as shown in the illustration and attach them to the luminaire.

Schritt 5: Leuchte justieren

Justieren Sie die einzelnen Seilösen so, dass die Leuchte gerade hängt.

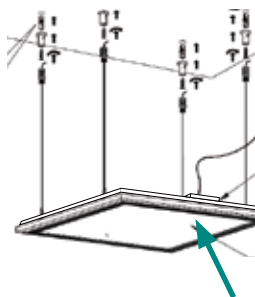

Step 5: Adjust luminaire

Adjust the individual cable loops so that the luminaire hangs straight.

Schritt 1: Montage vorbereiten

Montieren Sie die Gipsfederclips wie in der Abbildung gezeigt an der Leuchte an.

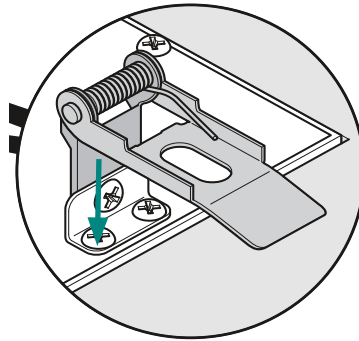

Step 1: Prepare mounting

Fit the plaster clips to the luminaire as shown in the illustration.

Schritt 2: Gipsfederclips ausrichten

Richten Sie die Gipsfederclips nach oben aus und halten Sie diese fest.

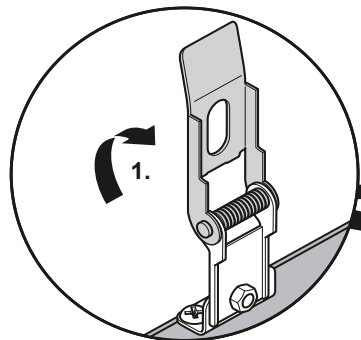

Step 2: Align plaster clips

Align the plaster clips upwards and hold them.

Schritt 3: Leuchte einsetzen

Setzen Sie die Leuchte in die Gipskartondecke ein. Die Gipsfederclips federn nach dem Loslassen zurück und fixieren die Leuchte in der Decke.

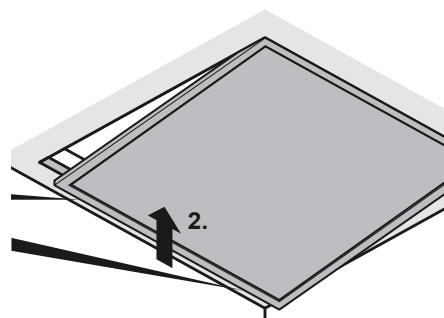

Step 3: Apply luminaire

Insert the luminaire into the plasterboard ceiling. The plaster clips spring back after release and secure the luminaire in the ceiling.

Technische Basisdaten:

Spannungsversorgung AC	220 - 240 VAC / 50 - 60 Hz	AC power input
Spannungsversorgung DC (Dali)	176 - 250 VDC	DC power input (Dali)
Maximale Systemleistung	36 W	Maximum system performance
Maximaler Einschaltstrom	30 A	Maximum inrush current
Schutzart	IP40	Protection class
Maximale Produkthöhe	15 mm	Maximum height of the luminaire
Maximale Produktlänge	1200 mm	Maximum length of the luminaire
Maximale Produktbreite	620 mm	Maximum width of the luminaire
Maximales Produktgewicht	4000 g	Maximum weight of the luminaire

Basic technical data:**Montagezubehör:**

Aufbaurahmen 620 x 620 x 70 mm	861050	Mounting frame 620 x 620 x 70 mm
Aufbaurahmen 600 x 600 x 70 mm	861051	Mounting frame 600 x 600 x 70 mm
Aufbaurahmen 1.200 x 300 x 70 mm	861052	Mounting frame 1,200 x 300 x 70 mm
4-Punkt Seilabhängung	861056	4-point rope suspension
6-Punkt Seilabhängung	861057	6-point rope suspension

Mounting accessories:**Maximale Belastung von Leitungsschutzautomaten:**

Sicherungsautomat	B10	B16	C10	C16	Automatic circuit breaker
Leitungsdurchmesser	1,5 mm ²	2,5 mm ²	1,5 mm ²	2,5 mm ²	Conductor diameter
Anzahl RaySquare Pro V3 36	14	23	23	38	Quantity RaySquare Pro V3 36
Anzahl RaySquare Pro V3 36 DALI	16	25	27	42	Quantity RaySquare Pro V3 36 DALI

Maximum load of automatic circuit breakers:

Technische Änderungen vorbehalten.

Specifications are subject to change without notice.

Kontaktinformationen**Contact information****tempLED GmbH**

Kaiserreich Straße 4, 83088 Kiefersfelden, Deutschland

Tel.: +49.8033.3025-710

Fax: +49.8033.3025-711

info@tempLED.de