

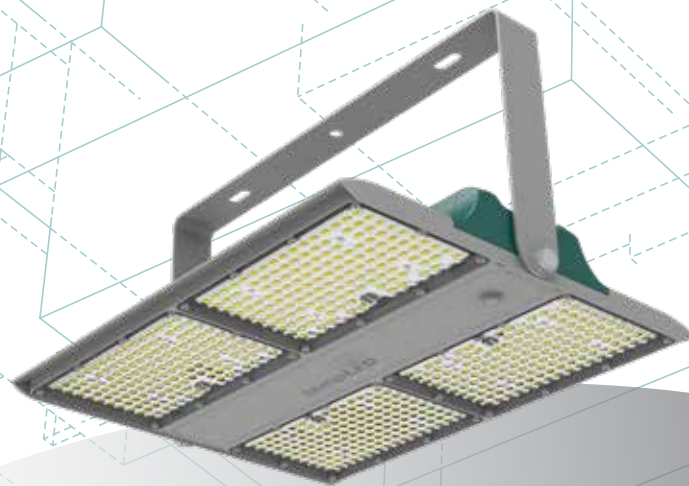

# MONTAGEANLEITUNG INSTALLATION GUIDE

## tempLED RayLance V3



## MONTAGEANLEITUNG

### tempLED RayLance V3 Serie Allgemeine Sicherheitshinweise

#### Vorsicht! Gefahr eines elektrischen Schlages!

Montage und Inbetriebnahme der Leuchte nur durch autorisierte Fachkräfte. Vor jeder Arbeit an der Leuchte die Stromzufuhr unterbrechen und gegen versehentliches Wiedereinschalten sichern. Die Leuchte darf nur mit vollständigem und unbeschädigtem Gehäuse in Betrieb genommen werden. Die Stromzufuhr ist mit geeigneten Maßnahmen (Fehlerstrom-Schutzschalter o.ä.) abzusichern.



## INSTALLATION GUIDE

### tempLED RayLance V3 series General safety notes

#### Caution! Risk of electric shock!

Mounting and installation of the luminaire only by authorized personnel. Disconnect the power supply and protect it from restart by mistake before working on the luminaire. The luminaire must only be operated with complete and undamaged housing. Please secure the main power by means of suitable measures, for example a residual current circuit breaker.

#### Vorsicht! Absturzgefahr!

Bei der Montage der Leuchte ist darauf zu achten, dass das gewählte Montagematerial (Schrauben, Dübel) sowie die Dimensionen von Bohrlöchern und Schrauben für das Gewicht der Leuchte und die Beschaffenheit und Tragfähigkeit der Montageoberfläche geeignet ist. Keine Haftung für fehlerhaft ausgeführte Montage, unsachgemäßen Betrieb oder Veränderungen an der Leuchte!



#### Caution! Danger of falling!

Please use suitable mounting material (screws, wall plugs) and dimensions for the drilling holes and screws. They must be suitable for the weight of the luminaire as well as the composition and bearing capacity of the mounting location. No liability for damages resulting from improper installation, inexpert operation or modification of the luminaire!

#### Lieferumfang:

- Leuchte der RayLance V3 - Serie
- vormontierter Deckenmontagebügel
- Zuleitungskabel mit Steckverbinder



#### Package contents:

- RayLance V3 luminaire
- pre-assembled ceiling holder
- supply cable with socket connection

## MONTAGEANLEITUNG

### tempLED RayLance V3 Serie Bügelmontage

#### Schritt 1: Entfernen des Bügels

Bitte entfernen Sie zuerst den Bügel von der Leuchte. Öffnen Sie die beiden Halteschrauben mit Hilfe eines Schraubenschlüssels der Größe 13. Achten Sie darauf, das Zahnscheiben, Beilagscheiben und Sicherungsklammern nicht verloren gehen. Merken Sie sich die Reihenfolge der oben genannten Bauteile.

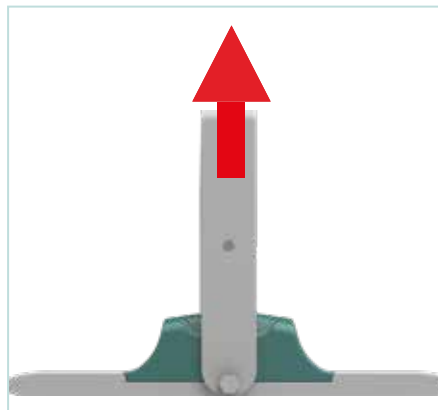

1

## INSTALLATION GUIDE

### tempLED RayLance V3 series Surface mounting

#### Step 1: Removing the holder

First, please remove the holder from the luminaire by loosening the two holding screws with a ring spanner size 13. Be careful not to lose the toothed lock washers, washers and safety clamps.

Note the order of the above components.

#### Schritt 2: Anzeichnen der Bohrlöcher

Zeichnen Sie die Bohrlöcher an der Oberfläche des Montageortes an. Nehmen Sie dazu die nebenstehende Masszeichnung zur Hilfe.

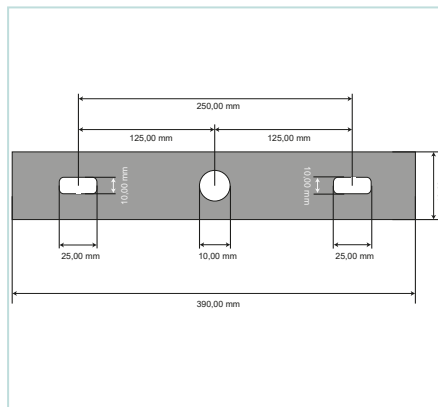

2

#### Step 2: Marking the drill holes

Mark the drill holes on the surface of the mounting location. Please use the measurement drawing on the left.

#### Schritt 3: Bohrlöcher anfertigen

Prüfen Sie ggf. die Stellen der Bohrlöcher mit einem Leitungssuchgerät und fertigen Sie dann die Bohrlöcher an. Wählen Sie einen der Montageoberfläche und dem Gewicht der Leuchte angepassten Bohrlochdurchmesser. (Symbolabbildung)

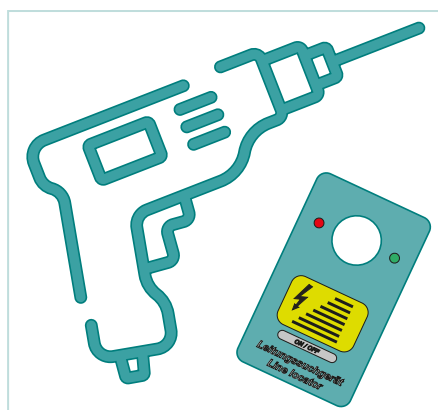

Driller icon made by Freepik from www.flaticon.com

3

#### Step 3: Drilling the holes

Please check the drilling spots with a line locator and drill the holes. Choose a drill hole diameter suitable for the material of the mounting surface and the weight of the luminaire. (symbol illustration)

## MONTAGEANLEITUNG

### tempLED RayLance V3 Serie Bügelmontage

4

#### Schritt 4: Montieren des Bügels

Montieren Sie den Bügel mit geeignetem Schraubenmaterial für die Montageoberfläche und dem Gewicht der Leuchte. Wir empfehlen den Einsatz von Edelstahlschrauben. (Symbolabbildung)



## INSTALLATION GUIDE

### tempLED RayLance V3 series Surface mounting

#### Step 4: Mounting the holder

Screw the holder to the surface. Use screw material suitable for the mounting surface and the weight of the luminaire. We recommend high-grade steel screws and mounting material. (symbol illustration)

5

#### Schritt 5: Montieren der Leuchte

Montieren Sie anschließend die Leuchte an den Montagebügel und ziehen die Halteschrauben leicht an. Vergessen Sie die Zahnscheiben, Beilagscheiben und Sicherungsklammern nicht. Richten Sie die Leuchte nach Ihren Wünschen aus und ziehen Sie die Halteschrauben fest. Wir empfehlen ein Drehmoment von maximal 7,5 Nm.

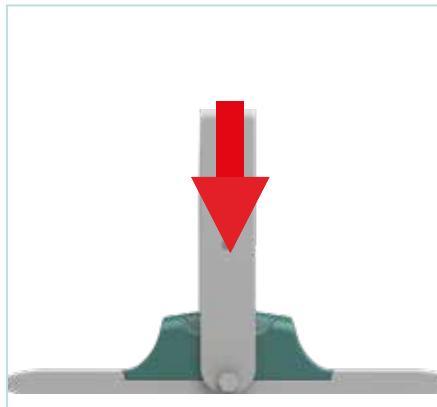

#### Step 5: Mounting the luminaire

Mount the luminaire on the holder and tighten the holder screws lightly. Do not forget the toothed lock washers, washers and safety clamps. Adjust the luminaire according to your specific needs and finally screw the holding screws tight. We recommend a maximum torque of 7.5 Nm.

## MONTAGEANLEITUNG

### tempLED RayLance V3 Serie 4-Punkt Seilabhangung

1

#### Schritt 1: Lage der Bohrungen

Die RayLance V2 besitzt vier Bohrungen fur das Anbringen der 4-Punkt Seilabhangung.

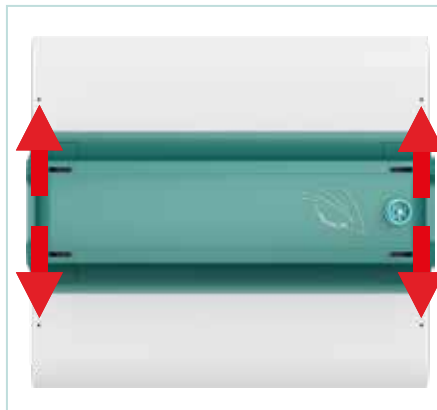

## INSTALLATION GUIDE

### tempLED RayLance V3 series 4-point rope suspension

#### Step 1: Location of the boreholes

The RayLance V2 has four holes for attaching the 4-point rope suspension.

2

#### Schritt 2: Seilabhangung anbringen

Die Abbildung zeigt die vorschriftsmaige Anbringung der Seilabhangung an den vier Bohrungen der Leuchte mit zwei Befestigungspunkten an der Decke oder Oberflache.

Der Bohrlochabstand an der Decke oder Oberflache zwischen [1] und [2] betragt 365 mm.

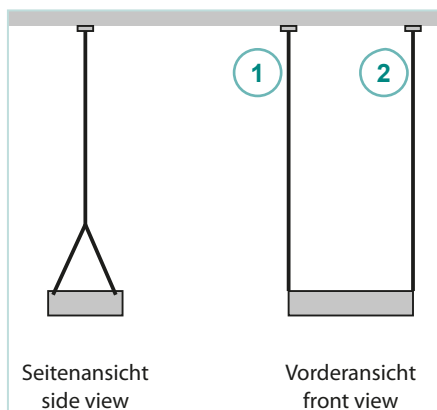

#### Step 2: Installing rope suspension

The illustration shows how to attach the wire suspension to the four holes of the luminaire with two fixing points on the ceiling or surface in accordance with the regulations.

The distance between the holes on the ceiling or surface between [1] and [2] is 365 mm.

3

#### Schritt 3: Bohrlocher anfertigen

Prufen Sie ggf. die Stellen der Bohrlocher mit einem Leitungssuchgerat und fertigen Sie dann die Bohrlocher an. Wahlen Sie einen der Montageoberflache und dem Gewicht der Leuchte angepassten Bohrlochdurchmesser. (Symbolabbildung)  
Empfohlener Bohrlochdurchmesser: 5 mm.

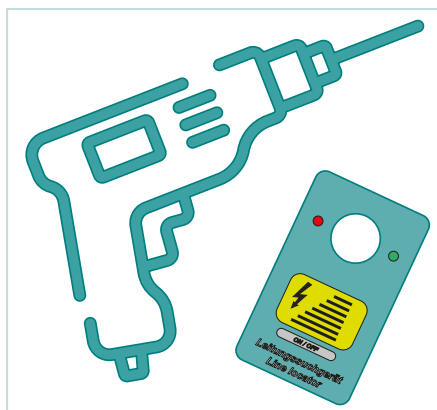

Driller icon made by Freepik from www.flaticon.com

#### Step 3: Drilling the holes

Please check the drilling spots with a line locator and drill the holes. Choose a drill hole diameter suitable for the material of the mounting surface and the weight of the luminaire. (symbol illustration)

Recommended drill hole diameter: 5 mm.

## MONTAGEANLEITUNG

### tempLED RayLance V3 Serie 4-Punkt Seilabhangung

4

#### Schritt 4: Seilabhangung befestigen 1

Befestigen Sie die beiden Seilabhangungen der der Decke oder Oberflache.  
Schrauben Sie zuerst die beiden Deckenhalterungen [1] mit den mitgelieferten Schrauben [2] fest.



## INSTALLATION GUIDE

### tempLED RayLance V3 series 4-point rope suspension

#### Step 4: Attach rope suspension 1

Attach the two cable suspensions to the ceiling or surface.  
First screw fasten the two ceiling brackets [1] with the supplied screws [2].

5

#### Schritt 5: Seilabhangung befestigen 2

Schrauben Sie dann die Seilabhangungen [3] an den Deckenhalterungen [1] fest.  
Prufen Sie sie auf festen Sitz.



#### Step 5: Attach rope suspension 2

Then screw the rope suspensions [3] to the ceiling brackets [1].  
Check that they are tightly seated

6

#### Schritt 6: Seilabhangung befestigen 3

Drucken Sie die Stahlseile [4] in die Stahlseilweichen [5], so dass sie leicht herausstehen [6].

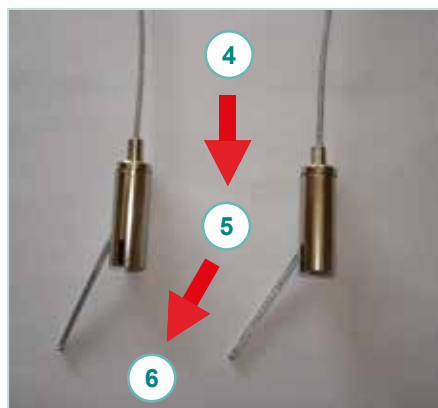

#### Step 6: Attach rope suspension 3

Push the steel cables [4] into the steel cable sockets [5] so that they stick out easily [6].

## MONTAGEANLEITUNG

### tempLED RayLance V3 Serie 4-Punkt Seilabhangung

7

#### Schritt 7: Seilabhangung befestigen 4

Schrauben Sie die vier Montageadapter [7] mit den mitgelieferten M3-Schrauben in die dafur vorgesehenen Bohrungen (siehe Schritt 1) der Leuchte ein und prufen Sie sie auf festen Sitz.

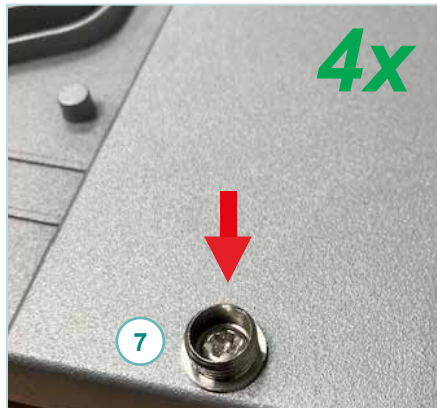

## INSTALLATION GUIDE

### tempLED RayLance V3 series 4-point rope suspension

#### Step 7: Attach rope suspension 4

Screw the four mounting adapters [7] with the supplied M3 screws into the holes provided (see step 1) of the luminaire and check that they are firmly seated.

8

#### Schritt 8: Seilabhangung befestigen 5

Schrauben Sie die vier Stahlseiladapter [8] auf die vier Montageadapter [7] auf und prufen Sie sie auf festen Sitz.

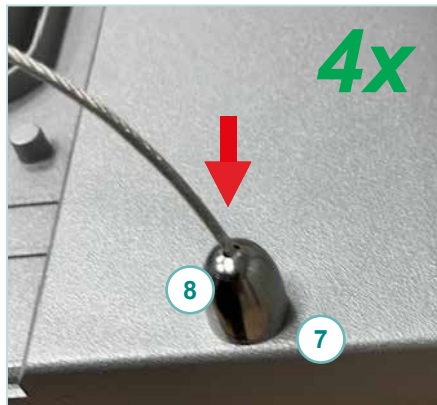

#### Step 8: Attach rope suspension 5

Screw the four steel cable adapters [8] onto the four mounting adapters [7] and check that they are tightly seated.

9

#### Schritt 9: Seilabhangung befestigen 6

Fuhren Sie die beiden kurzen Stahlseile [9] in die Stahlseilweichen [5] ein. Richten Sie die Leuchte aus und bringen Sie die Fixierschrauben [10] an den Stahlseilweichen an. Prufen Sie sie auf festen Sitz.

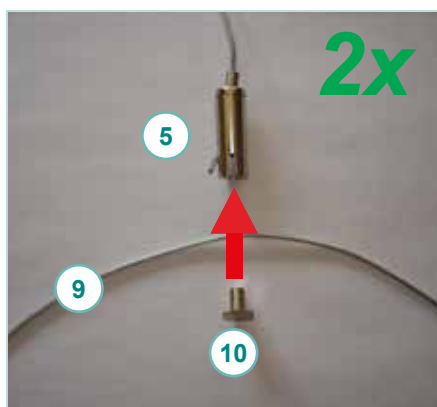

#### Step 9: Attach rope suspension 6

Insert the two short steel cables [9] into the steel cable sockets [5]. Align the luminaire and attach the fixing screws [10] to the steel cable sockets.

Check that they are tightly seated.

## MONTAGEANLEITUNG

### tempLED RayLance V3 Serie 4-Punkt Seilabhangung

#### Schritt 10: Seilabhangung befestigen 7

Durch das **Durchziehen** der Stahlseile [3] durch die Stahlseilweichen [5] lasst sich die Hangetiefe der Leuchte **verkurzen** und die Leuchte ausrichten. Durch das gleichzeitige nach unten Drucken der Hulsen [11] an den Stahlseilweichen [5] und das **Hochziehen** der Stahlseile [3] lasst sich die Hangetiefe **vergroern** und die Leuchte ausrichten.

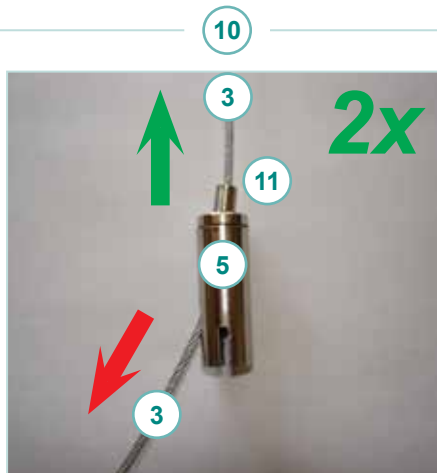

## INSTALLATION GUIDE

### tempLED RayLance V3 series 4-point rope suspension

#### Step 10: Attach rope suspension 7

By **pulling** the steel cables [3] through the steel cable sockets [5], the suspension depth of the luminaire can be **shortened** and the luminaire can be aligned. By simultaneously pushing down the sleeves [11] on the steel cable sockets [5] and **lifting** the steel cables [3], the suspension depth can be **increased** and the luminaire aligned.

## MONTAGEANLEITUNG

### tempLED RayLance V3 Serie Elektrischer Netzanschluss

#### Schritt 1: Vorsicht! Gefahr eines elektrischen Schlages!

Montage und Inbetriebnahme der Leuchte nur durch autorisierte Fachkräfte. Vor jeder Arbeit an der Leuchte die Stromzufuhr unterbrechen und gegen versehentliches Wiedereinschalten sichern.



## INSTALLATION GUIDE

### tempLED RayLance V3 series Electrical power input

#### Step 1: Caution! Risk of electric shock!

Mounting and installation of the luminaire only by authorized personnel. Disconnect the power supply and protect it from restart by mistake before working on the luminaire.

#### Schritt 2: Zuleitung anschließen

Schließen Sie das mitgelieferte Zuleitungskabel an der Leuchte an. Achten Sie auf festen Sitz der Steckverbindung.



#### Step 2: Connecting supply cable

Connect the included supply cable to the luminaire. Make sure that the plug connection is firmly seated.

#### Schritt 3: Standard - Adernbelegung

Die Adernbelegung des Zuleitungskabels lautet wie folgt:

Phase [L] - braun  
Schutzleiter (Erdung) - gelb/grün  
Neutralleiter [N] - blau

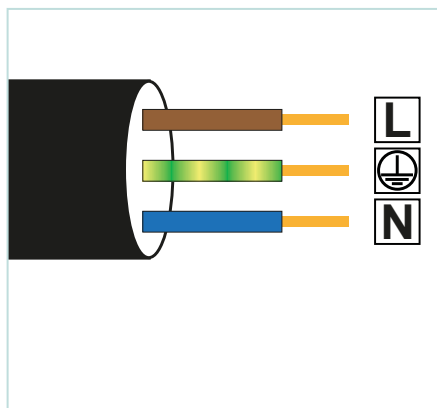

#### Step 3: Ex works wiring

The wiring of the supply cable is as follows:

Power conductor [L] - brown  
Protective conductor - yellow/green  
Neutral conductor [N] - blue

## MONTAGEANLEITUNG

### tempLED RayLance V3 Serie Elektrischer Netzanschluss

## INSTALLATION GUIDE

### tempLED RayLance V3 series Electrical power input

4

#### Schritt 4: Zhaga-18-Steckplatz

Die Nutzung des integrierten Zhaga-18-Steckplatzes ist mit bestimmten Zhaga-18 zertifizierten Sensoren und Steuerungssystemen möglich.



#### Step 4: Zhaga-18 socket

The integrated Zhaga-18 socket can be used with certain Zhaga-18 certified sensors and control systems.

5

#### Schritt 5: externer DALI - Anschluss

Standardmäßig wird der DALI-Anschluss auf den integrierten Zhaga-18-Steckplatz geführt.

In Verbindung mit der Artikelnummer 385900 kann ein externer DALI-Anschluss AB WERK realisiert werden.



#### Step 5: External DALI connection

By default, the DALI connection is routed to the integrated Zhaga 18 socket.

In combination with item number 385900, an external DALI connection can be implemented EX WORKS.

6

#### Schritt 6: Adernbelegung bei externem DALI-Anschluss

Die Adernbelegung des Zuleitungskabels lautet wie folgt:

Phase [L] - braun  
Schutzleiter (Erdung) - gelb/grün  
Neutralleiter [N] - blau  
DALI - grau  
DALI - schwarz

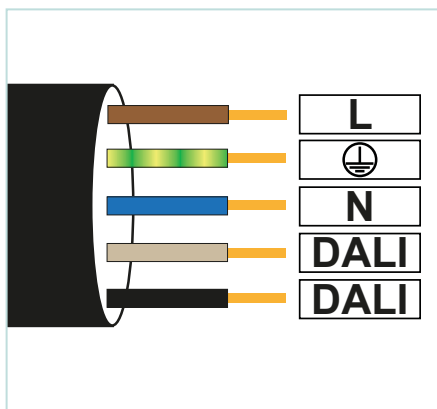

#### Step 6: Wiring with external DALI connection

The wiring of the supply cable is as follows:

Power conductor [L] - brown  
Protective conductor - yellow/green  
Neutral conductor [N] - blue  
DALI - grey  
DALI - black

## MONTAGEANLEITUNG

### tempLED RayLance V3 Serie Anhang

## INSTALLATION GUIDE

### tempLED RayLance V3 series Appendix

#### Technische Basisdaten:

Spannungsversorgung AC	100 - 240 VAC, 50/60 Hz	AC power input
Spannungsversorgung DC	127 - 250 VDC	DC power input
Maximaler Einschaltstrom	75 A	Maximum inrush current
Schutzart	IP66	Protection class
Produkthöhe	140 mm	Height of the luminaire
Produktlänge	440 mm	Length of the luminaire
Produktbreite	400 mm	Width of the luminaire
Maximales Produktgewicht	3700 g	Maximum weight of the luminaire

#### Basic technical data:

#### Montagezubehör:

4-Punkt Seilabhängung	932372	4-point rope suspension
Doppelhalter starr	932256	double holder, fixed
Doppelhalter einstellbar	933229	double holder, adjustable
Dreifachhalter starr	932257	triple holder, fixed
Dreifachhalter einstellbar	933231	triple holder, adjustable
Montagebügel für Ballwurfsicherheit	932258	mounting bracket for ball impact safety
Umrüstung auf externe DALI Steuerung (nur direkt ab Werk)	985900	conversion to external DALI connection (only possible ex works)

#### Mounting accessories:

#### Maximale Belastung von Leitungsschutzautomaten:

#### Maximum load of automatic circuit breakers:

Sicherungsautomat	B10	B16	C10	C16	Automatic circuit breaker
Leitungsdurchmesser	1,5 mm <sup>2</sup>	2,5 mm <sup>2</sup>	1,5 mm <sup>2</sup>	2,5 mm <sup>2</sup>	Conductor diameter
Anzahl RayLance V3 75	5	8	8	14	Quantity RayLance V3 75
Anzahl RayLance V3 100	5	8	8	14	Quantity RayLance V3 100
Anzahl RayLance V3 145	6	9	9	15	Quantity RayLance V3 145

Technische Änderungen vorbehalten.

Specifications are subject to change without notice.